

**AUTOCLIMA****ЭЛЕКТРИЧЕСКИЙ  
КОНДИЦИОНЕР****FRESCO 5000 RT***Fresco 5000  
RT*

 Evoluzione dell'ormai famoso condizionatore da stazionamento di Autoclima. Oggi, ancora più performante e con dimensioni ridotte rispetto al modello precedente, assume un'estetica filante e grintosa.

Semplice e rapido il montaggio sfruttando la botola originale del veicolo. Impianto precaricato di refrigerante R134a ecologico. Soluzione che garantisce il montaggio anche su tetti con elevata inclinazione.

Kit di fissaggio universali e specifici per i maggiori modelli di veicoli industriali presenti sul mercato.



Evolution of the famous Autoclima parking cooler. Today, even more performing and with reduced dimensions compared to the previous model, it takes on a streamlined and aggressive aesthetic.

Quick and easy assembly by taking advantage of the original hatch of the vehicle.

Eco-friendly R134a refrigerant preloaded system. Solution that guarantees installation even on roofs with high inclination.

Universal and specific fixing kits for the major industrial vehicle models on the market.



Evolution du conditionneur de stationnement Autoclima maintenant célèbre. Aujourd'hui, encore plus performant et avec des dimensions réduites par rapport au modèle précédent, il prend une esthétique épurée et agressive.

Assemblage rapide et facile en profitant de la trappe d'origine du véhicule.

Système préchargé respectueux de l'environnement R134a réfrigérant. Solution qui garantit une installation même sur les toits à forte inclinaison.

Kits de fixation universels et spécifiques pour les principaux modèles de véhicules industriels sur le marché.



Evolution des berühmten Autoclima Standklimaanlage. Heute, noch leistungsfähiger und mit reduzierten Abmessungen im Vergleich zum Vorgängermodell, erhält es eine stromlinienförmige und aggressive Ästhetik.

Schnelle und einfache Montage durch Ausnutzung der originalen Luke des Fahrzeugs.

Umweltfreundliches System R134a Kältemittel vorgeladen. Lösung, die den Einbau auch auf Dächern mit hoher Neigung garantiert.

Universelle und spezifische Befestigungskits für die wichtigsten auf dem Markt erhältlichen Nutzfahrzeuge.



Усовершенствованная версия легендарного стояночного кондиционера Autoclima. Теперь, еще более эффективный и компактный по сравнению с предыдущей моделью, он выглядит современнее и динамичнее.

Кондиционер быстро и просто монтируется на существующий люк автомобиля.

В составе устройства – экологически безопасная система с предварительной загрузкой хладагента R134a. Решение, позволяющее устанавливать блок даже на крышах с большим углом наклона.

Предусмотрены универсальные и специальные комплекты для крепления кондиционера на большинстве моделей грузовых автомобилей, представленных на рынке.



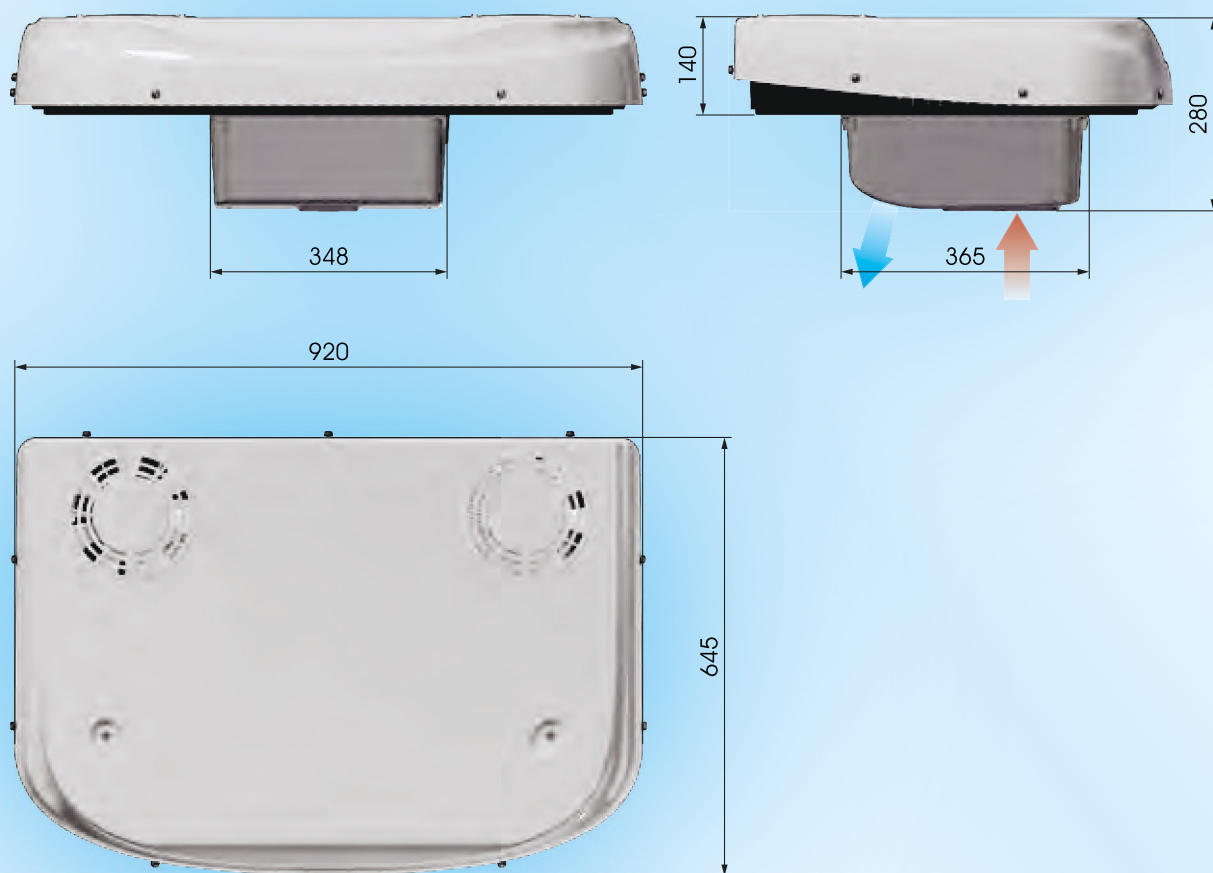

Dati tecnici nominali	Nominal data	technical	Données techniques nominaux	Technische Daten	Технические характеристики	FRESCO 5000 RT
• Potenza frigorifera	• Cooling capacity		• Puissance frigorifique	• Kühlleistung	• Хладопроизводительность	1600 Вт (5460 БТЕ/ч)
• Portata aria * * (pressione statica = 0 Pa)	• Air flow * * (static pressure = 0 Pa)		• Débit air * * (pression statique = 0 Pa)	• Luftleistung * * (statischer Druck = 0 Pa)	• Воздушный поток * * (статическое давление = 0 Па)	650 м³/ч
• N° velocità di ventilazione	• N° of ventilation speed		• N° de vitesses ventilation	• Geschwindigkeitsstufen	• Количество режимов вентиляции	6
• Tensione di alimentazione	• Working voltage		• Tension de alimentation	• Stromspannung	• Напряжение питания	24 В пост.тока
• Assorbimento elettrico (MAX)	• Power consumption (MAX)		• Absorption électrique (MAX)	• Stromaufnahme (MAX)	• Токпотребление (МАКС.)	23А при 24В
• Refrigerante	• Coolant		• Réfrigérant	• Kühlmittel	• Хладагент	R134a
• Peso	• Weight		• Poids	• Gewicht	• Масса	23,4 кг
• Telecomando	• Remote control		• Télécommande	• Fernsteuerung	• Дистанционное управление	да
• Salvabatterie	• Battery saver		• Économiseur de batterie	• Batterieschutz	• Система энергосбережения	да
• Timer	• Timer		• Timer	• Timer	• Таймер	да

La nostra società si riserva il diritto di migliorare e modificare ciascuno dei modelli illustrati, senza alcun preavviso.

Notre Société se réserve le droit d'améliorer et de modifier sans aucun préavis chacun des modèles ci-illustrés.

The company reserves the right to modify any design in the model without prior notice as per our policy of continuous improvement of design, quality and performance.

Wir behalten uns das Recht vor, jederzeit und ohne vorherige Ankündigung Änderungen und Verbesserungen an unseren Produkten vorzunehmen.

Компания оставляет за собой право совершенствовать и модифицировать каждую из представленных моделей без предварительного уведомления.



ООО «Автоклима Рус»

143441, Московская обл., Красногорский р-н, ПО Путилково,  
ул. 69 КМ МКАД, д. ООК ЗАО "ГРИНВУД", стр. 1, помещение № 212  
Тел.: +7 495 150 75 90

Эл.почта: info@autoclima.ru  
www.autoclima.ru